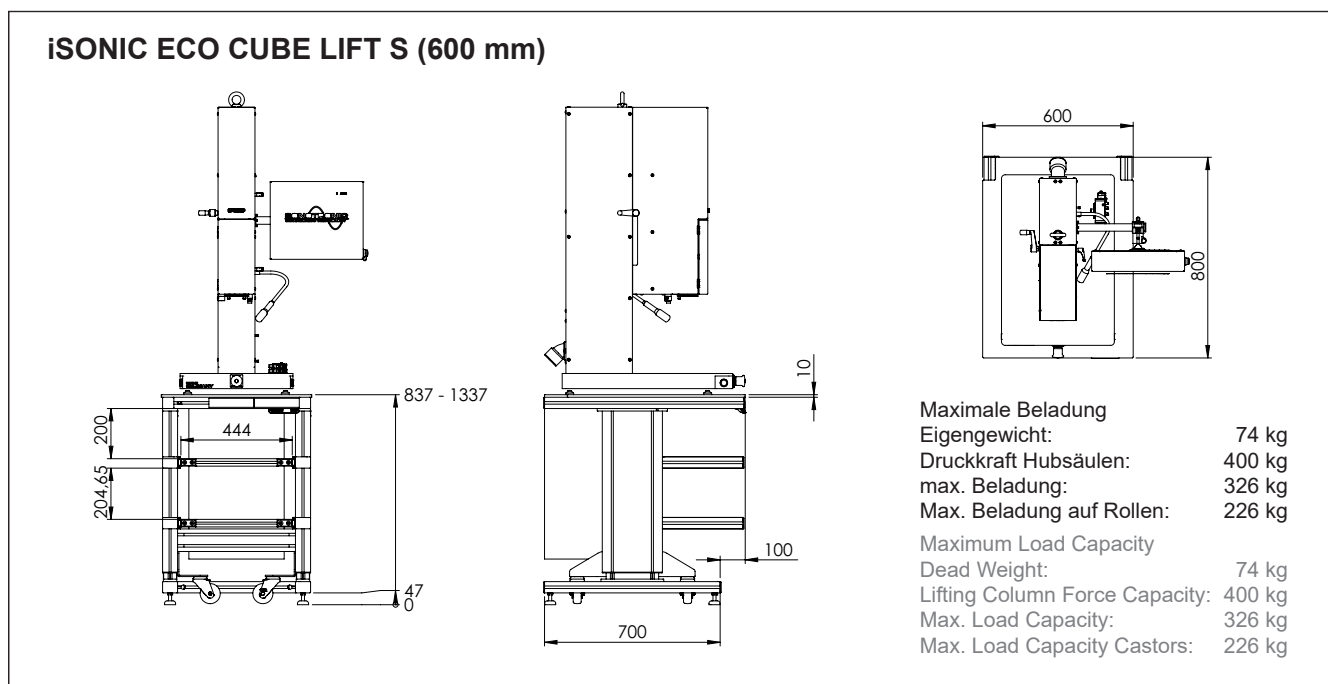

iSONIC ECO CUBE LIFT Höhenverstellbarer Arbeitsplatz in drei Breiten**Beschreibung****iSONIC ECO CUBE LIFT Height-Adjustable workstations in three widths****Description****Beschreibung**

Höhenverstellbare Arbeitsplatzsysteme in 3 Breiten für die Ultraschall-Standardmaschine iSONIC ECO TM sowie weitere Ultraschallbaugruppen. Das ergonomische und modular erweiterbare System ermöglicht die optimale Integration von Maschine, Zubehör und Schaltschrank in einem kompakten Arbeitsplatz. Die elektrische, stufenlose Höhenverstellung sorgt für ergonomisches Arbeiten. Integrierte Rollen ermöglichen flexible Standortwechsel, während das absenkbare Fahrwerk einen sicheren und vibrationsarmen Stand im Schweißbetrieb gewährleistet.

Ausrüstung

- Elektrische, stufenlose Höhenverstellung
- Integrierte Rollen für flexible Positionierung
- Absenkbares Fahrwerk für sicheren Stand
- 3 ausziehbare Fachböden für Werkzeuge und Zubehör
- Arbeitsfläche für Ultraschallmaschinen und Baugruppen
- Verfügbar in drei Baubreiten:
 - S = 600 mm
 - M = 900 mm
 - L = 1200 mm

Option

- Systemüberbau (LIFT FRAME)
- Balancersystem
- LED-Arbeitsplatzbeleuchtung
- Integrierte Steckdosenleiste
- Weitere kundenspezifische Ausstattungen

Beschreibung

Height-adjustable workstation systems in 3 widths for the iSONIC ECO TM ultrasonic standard machine and other ultrasonic assemblies. The ergonomic and modular system enables the integration of machine, accessories and control cabinet into a compact workstation. The electric, infinitely variable height adjustment supports ergonomic operation. Integrated castors allow flexible positioning, while the retractable base ensures a stable and low-vibration setup during the welding process.

Equipment

- Electric, infinitely variable height adjustment
- Integrated castors for flexible positioning
- Retractable base for stable operation
- 3 pull-out shelves for tools and accessories
- Work surface for ultrasonic machines and assemblies
- Available in three widths:
 - S = 600 mm
 - M = 900 mm
 - L = 1200 mm

Options

- System frame (LIFT FRAME)
- Balancer system
- LED workstation lighting
- Integrated power strip
- Additional customer-specific equipment

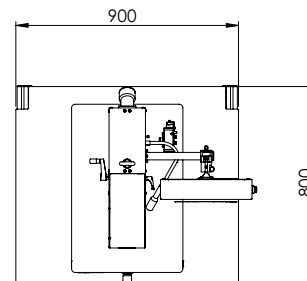
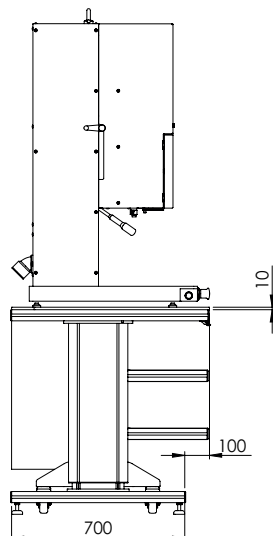
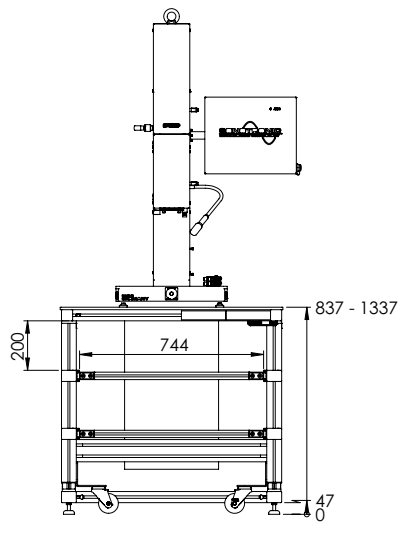
iSONIC ECO CUBE LIFT Höhenverstellbarer Arbeitsplatz in drei Breiten**Beschreibung****iSONIC ECO CUBE LIFT Height-Adjustable workstations in three widths****Description****iSONIC ECO CUBE LIFT M (900 mm)**

| | |
|--------------------------------|--------|
| Maximale Beladung | |
| Eigengewicht: | 84 kg |
| Druckkraft Hubsäulen: | 400 kg |
| max. Beladung: | 316 kg |
| Max. Beladung auf Rollen: | 216 kg |
| Maximum Load Capacity | |
| Dead Weight: | 84 kg |
| Lifting Column Force Capacity: | 400 kg |
| Max. Load Capacity: | 316 kg |
| Max. Load Capacity Castors: | 216 kg |

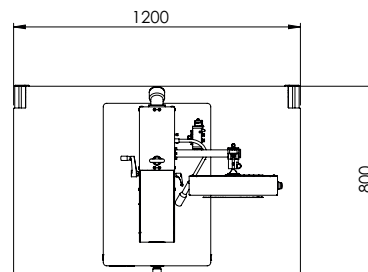
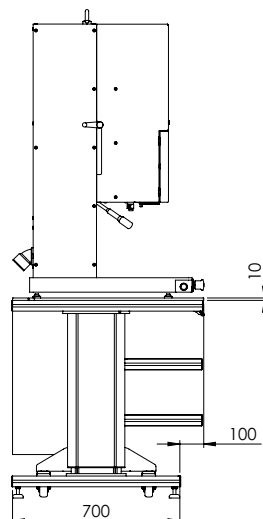
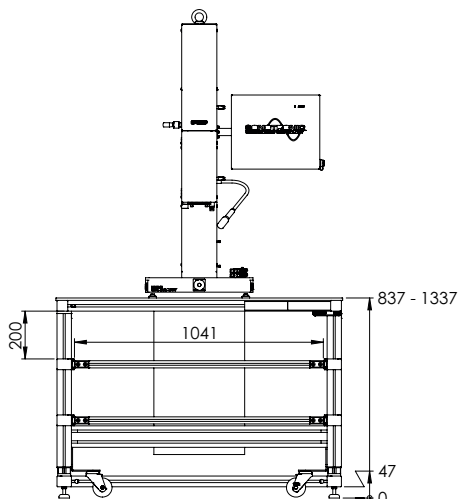
iSONIC ECO CUBE LIFT L (1200 mm)

| | |
|--------------------------------|--------|
| Maximale Beladung | |
| Eigengewicht: | 94 kg |
| Druckkraft Hubsäulen: | 400 kg |
| max. Beladung: | 306 kg |
| Max. Beladung auf Rollen: | 206 kg |
| Maximum Load Capacity | |
| Dead Weight: | 94 kg |
| Lifting Column Force Capacity: | 400 kg |
| Max. Load Capacity: | 306 kg |
| Max. Load Capacity Castors: | 206 kg |